

EXPERT PRO 2.0

EU DC Inverter

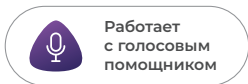

EXPERT PRO 2.0 EU DC Inverter – это современная продвинутая серия сплит-систем, с классом энергоэффективности A++ и работой на обогрев до -20 наружного воздуха, сочетает в себе элегантный дизайн и высокие технологические характеристики. Внутренний блок оснащен теплообменником с антибактериальным покрытием, содержащим ионы серебра, предотвращающим появление плесени.

Ионизатор (ионизация воздуха ION-)

Благодаря встроенной функции ионизации воздушный поток, проходя через внутренний блок, насыщается отрицательно заряженными частицами — ионами, которые в свою очередь, очищают воздух от бактерий, неприятных запахов и создают эффект свежего лесного воздуха в помещении.



7 скоростей вентилятора

Кондиционеры Hisense оснащаются 7-скоростными двигателями вентиляторов внутренних блоков. Многоскоростные двигатели вентиляторов позволяют очень точно настроить желаемую скорость потока воздуха для достижения максимально комфортных условий.



Silver Ion Fin

Антибактериальное покрытие теплообменника внутреннего блока с содержанием ионов серебра, которое препятствует образованию плесени. Лабораторные испытания показали 99,9 %-ую эффективность в уничтожении бактерий кишечной палочки, золотистого стафилококка.



Самоочистка ICE Clean

Новейшая функция самоочистки теплообменника внутреннего блока — это инновационная запатентованная технология очистки, предполагающая удаление грязи, микробов, бактерий, грибов и других вредных микроорганизмов с помощью замораживания теплообменника с последующей быстрой оттайкой.



Класс энергоэффективности A++



4D AUTO Air



Silver Ion фильтр



Ионизатор



Низкий уровень шума – от 20.5 дБ(А)



Фотокаталитический фильтр



Встроенный Wi-Fi



Дежурный обогрев +8 °C



Обогрев при температуре наружного воздуха до -20 °C

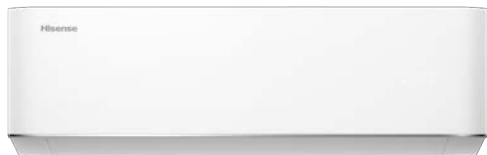

RZY-1 White
(в комплекте)

Hisense
INVERTER EXPERT

МОДЕЛЬ КОМПЛЕКТ	AS-07UW4RLCHC01	AS-10UW4RLCHC00	AS-13UW4RLCHC00	AS-18UW4RXPHC00	AS-24UW4RFWHC00
МОДЕЛЬ ВНУТРЕННИЙ БЛОК	AS-07UW4RLCHC01G	AS-10UW4RLCHC00G	AS-13UW4RLCHC00G	AS-18UW4RXPHC00G	AS-24UW4RFWHC00G
МОДЕЛЬ НАРУЖНЫЙ БЛОК	AS-07UW4RLCHC01W	AS-10UW4RLCHC00W	AS-13UW4RLCHC00W	AS-18UW4RXPHC00W	AS-24UW4RFWHC00W
Электропитание, В/Гц/ф	220-240/50/1	220-240/50/1	220-240/50/1	220-240/50/1	220-240/50/1
Номинальная холодопроизводительность (диапазон), кВт	2,50 (0,90-2,70)	2,75 (1,00-3,00)	3,70 (1,00-4,00)	5,85 (1,00-6,00)	7,60 (2,00-7,50)
Номинальная теплопроизводительность (диапазон), кВт	2,55 (0,90-2,70)	2,80 (1,00-3,00)	3,80 (1,00-4,00)	6,05 (1,60-6,25)	7,70 (2,00-7,80)
Номинальный ток (диапазон) (охлаждение), А	2,90 (0,80-5,50)	3,40 (0,90-5,90)	4,90 (1,00-6,80)	6,60 (1,20-10,40)	9,71 (1,90-12,50)
Номинальный ток (диапазон) (нагрев), А	2,50 (0,70-5,00)	2,90 (0,80-5,50)	4,00 (1,00-6,20)	6,58 (1,60-10,40)	8,99 (1,80-12,20)
Номинальная мощность (диапазон) (охлаждение), Вт	658 (180-1400)	739 (190-1500)	1149 (210-1800)	1504 (260-2300)	2178 (420-2750)
Номинальная мощность (диапазон) (нагрев), Вт	593 (160-1200)	659 (170-1300)	977 (210-1600)	1532 (350-2300)	2026 (400-2700)
Коэффициент EER / Класс энергоэффективности (охлажд.)	3,80 / A	3,72 / A	3,22 / A	3,89 / A	3,49 / A
Коэффициент COP / Класс энергоэффективности (нагрев)	4,30 / A	4,25 / A	3,89 / A	3,95 / A	3,80 / A
Коэффициент SEER / Класс сезонной энергоэффективности (охлаждение)	7,00 / A++	6,80 / A++	6,30 / A++	6,30 / A++	6,30 / A++
Коэффициент SCOP / Класс сезонной энергоэффективности (усредненный, T _{би} =7 °С) (нагрев)	4,00 / A+	4,00 / A+	4,60 / A+	4,10 / A+	4,10 / A+
Расход воздуха внутреннего блока, м ³ /ч	350/370/400/450/500/550/600	350/370/400/450/500/550/600	380/400/450/500/550/580/630	660/700/730/780/860/940/1000	700/720/780/860/950/1050/1100
Уровень шума внутреннего блока, дБ(А)	20,5/23/25/27/29/32/35	21/23/25/27/29/32/35	21,5/24/26/28/30/33/36	24/31/33/36/38/40/42	25/32/34/37/39/42/44
Уровень шума наружного блока, дБ(А)	53	53	52	56	57
Бренд компрессора	GMCC	GMCC	GMCC	GMCC	GMCC
Тип хладагента	R32	R32	R32	R32	R32
Заводская заправка, кг	0,41	0,41	0,58	0,8	1,1
Дозаправка (свыше номинальной длины труб), г/м	20	20	20	20	30
Размеры внутреннего блока (Ш×В×Г), мм	812×270×204	812×270×204	812×270×204	986×301×228	1086×320×232
Размеры внутреннего блока в упаковке (Ш×В×Г), мм	870×335×265	870×335×265	870×335×265	1040×365×310	1155×390×310
Размеры наружного блока (Ш×В×Г), мм	660×482×240	660×482×240	660×482×240	810×585×280	860×649×310
Размеры наружного блока в упаковке (Ш×В×Г), мм	770×530×315	770×530×315	770×530×315	940×630×385	995×705×420
Вес нетто / брутто внутреннего блока, кг	8,3 / 10,0	8,3 / 10,0	8,5 / 10,5	11,5 / 14,0	13,0 / 15,5
Вес нетто / брутто наружного блока, кг	19,5 / 21,5	19,5 / 21,5	20,0 / 22,0	30,0 / 34,0	39,5 / 44,0
Максимальная длина труб, м	20	20	20	25	25
Макс. перепад по высоте между внутр. и наруж. блоками, м	10	10	10	15	15
Минимальная длина труб, м	3	3	3	3	3
Номинальная длина труб, м	5	5	5	5	5
Диаметр дренажа, мм	18	18	18	18	18
Диаметр жидкостной трубы, мм (дюйм)	6,35 (1/4")	6,35 (1/4")	6,35 (1/4")	6,35 (1/4")	9,53 (3/8")
Диаметр газовой трубы, мм (дюйм)	9,53 (3/8")	9,53 (3/8")	9,53 (3/8")	12,7 (1/2")	15,88 (5/8")
Рабочие температурные границы наружного воздуха (охлаждение)	-15°C ~ +43°C	-15°C ~ +43°C	-15°C ~ +43°C	-15°C ~ +45°C	-15°C ~ +45°C
Рабочие температурные границы наружного воздуха (нагрев)	-20°C ~ +24°C	-20°C ~ +24°C	-20°C ~ +24°C	-20°C ~ +24°C	-20°C ~ +24°C
Сторона подключения электропитания	Внутренний блок	Внутренний блок	Внутренний блок	Наружный блок	Наружный блок
Межблочный кабель, мм ² *	4×1,5	4×1,5	4×1,5	5×2,5	5×2,5
Силовой кабель, мм ² *	3×1,5	3×1,5	3×1,5	3×2,5	3×2,5
Автомат защиты, А*	10	10	10	16	20
Максимальная потребляемая мощность, кВт	1,3	1,3	1,4	2,3	2,7
Максимальный потребляемый ток, А	6,5	6,5	7	12,3	15,2
Класс пылевлагозащиты, внутренний / наружный блок	IPX0 / IPX4	IPX0 / IPX4	IPX0 / IPX4	IPX0 / IPX4	IPX0 / IPX4
Класс электрозащиты, внутренний / наружный блок	I / I	I / I	I / I	I / I	I / I

*Приведены рекомендуемые значения сечений кабелей и автомата защиты. Вы можете самостоятельно подобрать кабель и автомат защиты после консультации с сертифицированным электриком или подобрав кабель и автомат защиты для ваших условий по ПУЭ. Межблочный и силовой кабели не входят в комплект поставки, докупаются отдельно.

Минимальные расстояния до препятствий

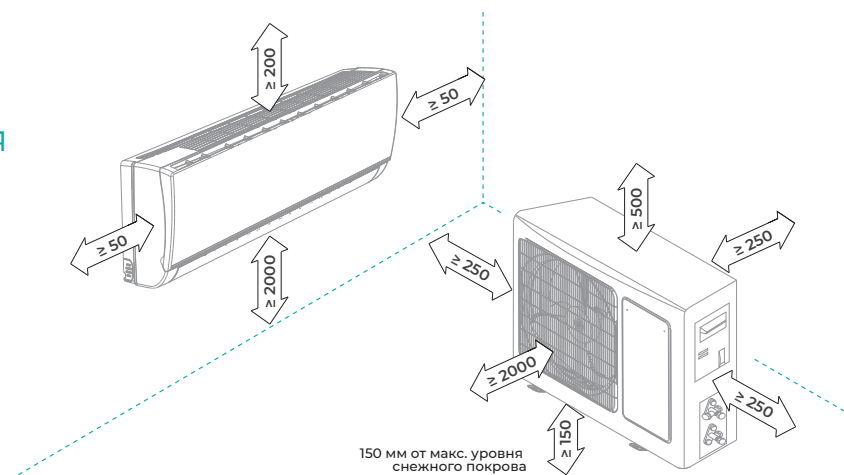

Размеры указаны в мм
Приведенные изображения блоков могут отличаться от фактических