

# Настенная сплит-система DC INVERTER

Серия

# NEON



Классика в современном прочтении – привлекательная своей простотой и изяществом форма корпуса, сбалансированная функциональность, высокое качество и белизна пластика. Фронтальная панель внутреннего блока имеет фактурную поверхность, что придает ему особенный шарм и изящество.

Серия Neon представлена в двух решениях – классическими сплит-системами on-off и более энергоэффективными моделями с инверторным управлением компрессора.



Модельный ряд кондиционеров обеспечивает выбор мощности по холодопроизводительности от 2,1 до 7,5 кВт, что идеально подойдет для помещений площадью от 18 до 50 кв.м.



Гарантия  
4 года



Низкий  
уровень шума



Скрытый дисплей – индикация режима работы и выставленной температуры отображается непосредственно на фронтальной поверхности внутреннего блока. Дисплей скрыт под пластиком, что добавляет внутреннему блоку изящества и легкости. При активации ночного режима работы – дисплей гаснет.



Объемный поток воздуха 4D AIR FLOW с возможностью регулировки его направления как по вертикали, так и по горизонтали с помощью пульта управления. Такая возможность позволяет наиболее точно настроить направление обдува, учитывая месторасположение пользователя в конкретную минуту времени.



Ионизатор воздуха для поддержания качества микроклимата в помещении. Активируется нажатием специальной кнопки **ИОНИЗАТОР** на пульте управления.



Система воздушных фильтров, состоящая из фотокаталитического, угольного и катехинового фильтров очищает воздух, устраняя неприятные запахи, вредоносные микроорганизмы, частицы пыли и токсичные химические соединения (формальдегиды).

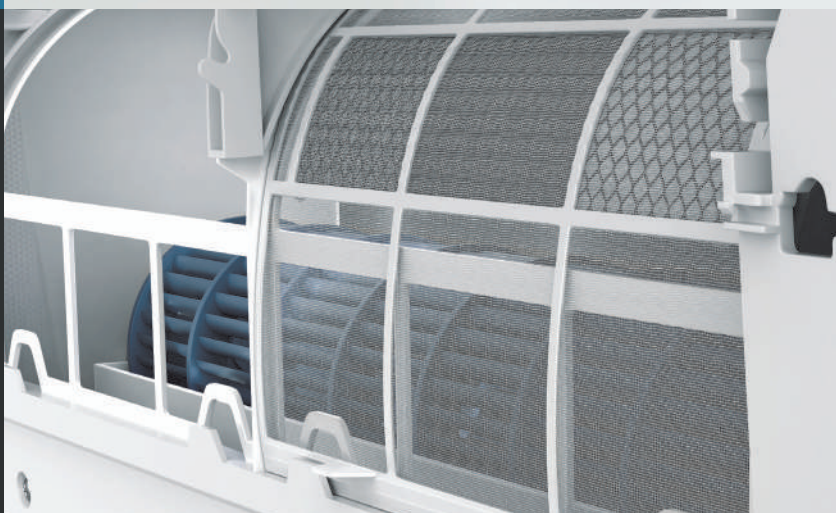



4 в 1: охлаждение,  
обогрев, вентиляция,  
осушение



Функция iFEEEL



Автоматический  
режим работы



Ночной режим



Режим работы  
TURBO



ECO – экономичный  
режим работы



Функция  
«Авторестарт»



Функция  
самодиагностики



Таймер на включение  
и выключение



Режим  
«Разморозка»



## Настенная сплит-система серии NEON DC Inverter

Общие характеристики системы		LAC IN-07TA	LAC IN-09TA	LAC IN-12TA	LAC IN-18TA	LAC IN-24TA
Производительность, кВт	Охлаждение	2,05 (0,65~2,80)	2,64 (0,82~3,37)	3,52 (1,00~3,81)	5,28 (1,30~5,86)	7,03 (1,50~7,50)
	Обогрев	2,35 (0,65~2,95)	2,78 (0,94~3,66)	3,66 (1,02~3,96)	5,42 (1,30~6,30)	7,18 (1,50~7,90)
Номинальная потребляемая мощность, кВт	Охлаждение	0,63 (0,24~1,05)	0,82 (0,24~1,25)	1,10 (0,30~1,98)	1,65 (0,42~2,50)	2,19 (0,53~2,90)
	Обогрев	0,65 (0,24~1,15)	0,77 (0,24~1,35)	1,01 (0,30~1,98)	1,50 (0,42~2,50)	1,99 (0,53~2,80)
Энергоэффективность, кВт/кВт	Охлаждение	EER/Класс 3,21/A	3,21/A	3,21/A	3,21/A	3,21/A
	Обогрев	COP/Класс 3,61/A	3,61/A	3,61/A	3,61/A	3,61/A
Рабочий ток, А	Охлаждение	3,0 (1,2~7,5)	3,8 (1,2~8,0)	5,1 (1,4~9,0)	7,8 (2,4~12,0)	10,4 (3,0~15,0)
	Обогрев	3,0 (1,2~8,0)	3,6 (1,2~8,5)	4,7 (1,4~9,0)	7,1 (2,4~12,0)	9,4 (3,0~14,0)
Электропитание	1 фаза, 220-240 В, 50 Гц					
Сторона подключения	Внутренний блок					
Годовое энергопотребление, кВт	Охлаждение	318	410	548	823	1095
Максимальная длина фреоновпровода, м		20	20	20	25	25
Максимальный перепад высот, м		8	8	8	8	8
Диаметр жидкостной трубы, мм (дюймы)		6,35 (1/4")	6,35 (1/4")	6,35 (1/4")	6,35 (1/4")	6,35 (1/4")
Диаметр газовой трубы, мм (дюймы)		9,52 (3/8")	9,52 (3/8")	9,52 (3/8")	9,52 (3/8")	12,70 (1/2")
Сечение кабеля питания		4x1,0	4x1,0	4x1,5	4x1,5	4x2,5
Сечение межблочного кабеля		3x1,0	3x1,0	3x1,5	3x1,5	3x2,5
Внутренний блок		LAC IN-07TA-IN	LAC IN-09TA-IN	LAC IN-12TA-IN	LAC IN-18TA-IN	LAC IN-24TA-IN
Расход воздуха (охлаждение/обогрев), м³/ч		430/450	430/450	500/550	850/900	1000/1000
Осушение, л/ч		0,8	1,0	1,2	1,8	2
Уровень звукового давления, дБ(А)		19/22/25/29/34	24/27/30/35/38	26/27/32/37/39	29/30/35/41/44	32/38/44/46/48
Диаметр дренажной трубы, мм		16,0	16,0	16,0	16,0	16,0
Размеры (ШxВxГ), мм	Без упаковки	698x255x190	698x255x190	777x250x201	910x294x206	1010x315x220
	В упаковке	764x325x257	764x325x257	850x320x275	979x372x277	1096x390x297
Вес, кг	Без упаковки	6,5	6,5	7,5	10,0	13,0
	В упаковке	8,5	8,5	9,5	13,0	16,0
Наружный блок		LAC IN-07TA-OUT	LAC IN-09TA-OUT	LAC IN-12TA-OUT	LAC IN-18TA-OUT	LAC IN-24TA-OUT
Расход воздуха, м³/ч		1500	1500	1500	2600	2600
Уровень звукового давления, дБ(А)		48	48	49	52	53
Гарантированный диапазон рабочих температур наружного воздуха, °С	Охлаждение	+17 - +32 °С				
	Обогрев	-0 - +30 °С				
Заправочный вес хладагента (R410A), г		480	480	570	1060	1370
Компрессор	производитель	RECHI	RECHI	GMCC	GMCC	SANYO
Размеры (ШxВxГ), мм	Без упаковки	712x459x276	712x459x276	712x459x276	853x602x349	853x602x349
	В упаковке	765x481x310	765x481x310	765x481x310	890x628x385	890x628x385
Вес, кг	Без упаковки	20,5	20,5	21,0	29,0	33,0
	В упаковке	23,0	23,0	23,5	32,0	36,0
Расстояние между кронштейнами, мм		439	439	439	516	586

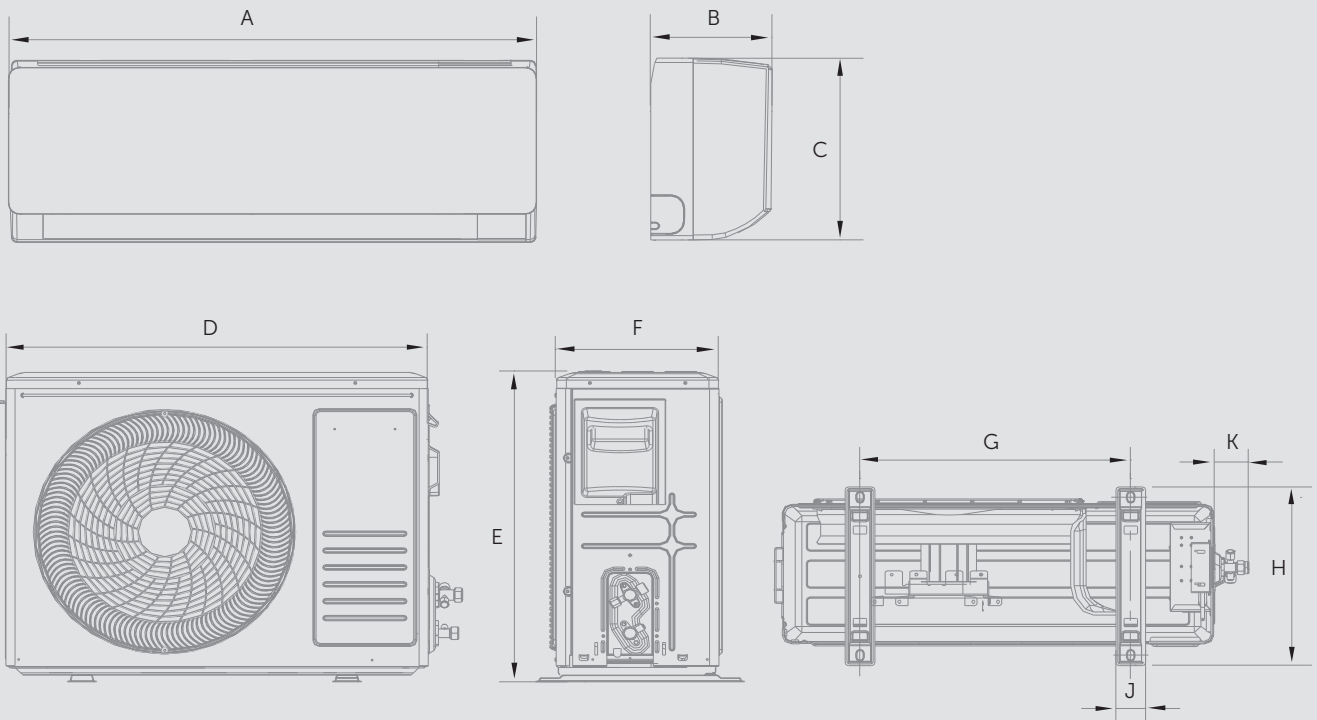

Модель	Внутренний блок, мм.			Наружный блок, мм.						
	A	B	C	D	E	F	G	H	J	K
LAC IN-07TA-IN/LAC IN-07TA-OUT	698	190	255	712	459	276	439	302	48	55
LAC IN-09TA-IN/LAC IN-09TA-OUT	698	190	255	712	459	276	439	302	52	55
LAC IN-12TA-IN/LAC IN-12TA-OUT	777	201	250	712	459	276	439	302	48	55
LAC IN-18TA-IN/LAC IN-18TA-OUT	910	206	294	853	602	349	516	379	53.9	52
LAC IN-24TA-IN/LAC IN-24TA-OUT	1010	220	315	853	602	349	586	379	58.6	63



### УНИВЕРСАЛЬНАЯ УСТАНОВКА

подключение коммуникаций внутреннего блока слева или справа в зависимости от архитектуры пространства.



### НОВАЯ ТЕХНОЛОГИЧНАЯ ПЛАТФОРМА

позволяет осуществлять обслуживание кондиционера воздуха быстрее, чем когда-либо – доступ ко всем ключевым узлам за несколько движений.